



Flächeninduktion CRF 382 O2 mit URS Mulden-Lüfter 45-520

## CRF 382 O2

Insbesondere in Kombination mit dem Mulden-Lüfter URS 45-520 ist das 2-Zonen Induktionskochfeld CRF 382 O2 erste Wahl. Auf 38 cm Breite finden Sie in Leistungsfähigkeit alle Details, die ein Spitzenkochfeld ausma-



chen. Angefangen von den selbst erklärenden Slider-Controls, über die Brückenfunktion und die besonders praktischen Voreinstellungen für das Schokolade-Schmelzen, Köcheln und Warmhalten. Im Flächeninduktions-Kochfeld CRF 382 O2-900 ist die Bedienelektronik für den Dunstabzug integriert, selbstverständlich mit Digitalanzeige der Stufen und 9 bzw. 59 Minuten Nachlaufautomatik. Selbstverständlich sind die Flächeninduktionsfelder und der Mulden-Lüfter flächenbündig einbaubar.

Beim Steak garen erwischt! Die kraftvolle Induktions-Beheizung verbunden mit dem richtigen Kochgeschirr sorgen dafür, dass Sie beim Steak braten ohne Fett und Öl auskommen. Das Steak schwimmt im wahren Sinne des Wortes im eigenen Saft. Der URS-Mulden-Lüfter zwischen den Kochfeldern besorgt kraftvoll aber leise den Dunstabzug.

# < Details

Flächeninduktion CRF 382 O2-900 mit Drehzahlsteller. Flächeninduktion CRF 382 O2, Muldenlüfter URS 45-520, auf 88 cm. Für flächenbündigen und aufliegenden Einbau.

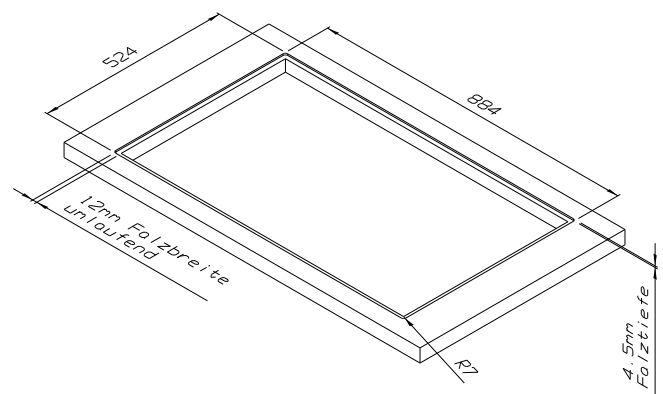
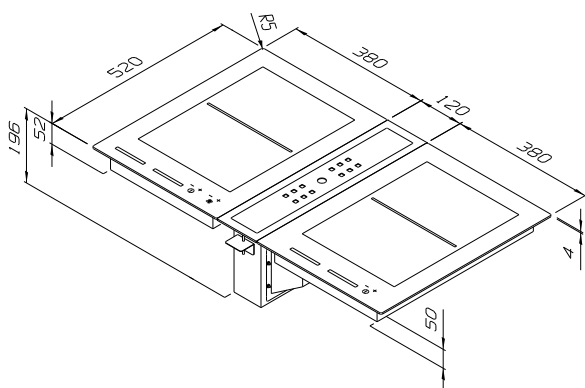

## Ausstattung CRF 382 O2

Flächen-Induktion 2 a 19 x 22 cm - 2,1/3,7 kW

Slider Bedienung

Schmelz-, Warmhalte-, Simmerfunktion

Brückenfunktion

### Nur CRF 382 O2-900:

Lüftersteuerung für Gebläseeinheit 4 Stufen

mit Nachlaufautomatik 9 und 59 Minuten

Anschlusswert 4,0 kW

AC 230V, 2NAC 400V

### Nur CRF 382 O2:

Anschlusswert 3,7 kW, AC 230 V

Details lt. Tabelle am Ende

## Modell-Nr.

CRF 382 O2-900

CRF 382 O2

Mulden-Lüfter URS 45-520 CN

Gebläseeinheit mit Plasma GEP 146-100

Gebläseeinheit GE 225COMP

## Index

1.088

822

965

1.757

959